

## INSTRUCTIVO DE INSTALACION Y ARMADO

### SISTEMA MODULAR SM-14

Última Actualización  
27/02/2017  
Versión 1.1

#### ESPECIFICACIONES GENERALES

Juego Modular, tipo Mecano, 100% desarmable por subconjuntos. Reciclado.

Capacidad : 10 a 15 niños jugando simultáneamente.

Edad de uso : 3 a 12 años.

Área de Seguridad : 7,83 x 5,18 m

Dimensiones máximas : 4,66 (Largo) x 1,52 (Ancho) x 3,20 m (Alto).

#### COMPONENTES

##### PARTES METÁLICAS

- 4 Postes Centrales.
- 4 Soportes Plataforma.
- 1 Plataforma metal desplegado 3 mm. Recubierta en Plastisol.
- 1 Techo Metálico Perforado.
- 4 Abrazaderas.
- 4 Soportes Tubo.
- 4 Soportes Panel.
- 1 Reja de Acceso.
- 1 Escalera de Acceso.
- 1 Reja Gato.
- 2 Ángulos Toboganes.
- 2 Anclajes para Toboganes.

##### PARTES PLÁSTICAS RECICLADAS

- 2 Toboganes Junior
- 4 Peldaños de Escala
- 1 Set Cilindros Gato
- 2 Protecciones Plásticas

##### PARTES PLÁSTICAS

- 1 Techo Arco



Deslizarse



Juntarse



Experimentar



Reciclaje

Oficinas Comerciales.

Dirección: Edificio Patio Mayor, Av. Santa Clara 301, Of.7801, Huechuraba.

Fonos: (56 2) 2 565 9000

Fax: (56 2) 2 229 4234

E-mail: [ventas@fahneu.cl](mailto:ventas@fahneu.cl)



## FUNDACIONES

### PASO N°1

Trazar y Fundar el Modular

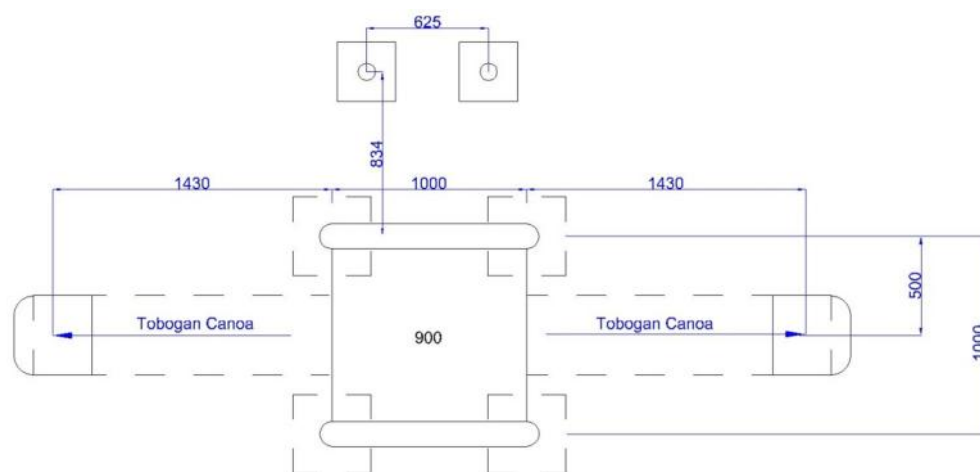

### INSTRUCCIONES GENERALES DE ARMADO

- ✓ Trazado de terreno
- ✓ Excavaciones (Según medidas en cuadro siguiente)
- ✓ Emplantillado o preparación de sub-base
- ✓ Toma de niveles
- ✓ Desembalaje del producto
- ✓ Armado del juego
- ✓ Nivelación y alineación
- ✓ Preparación de Hormigón para fundaciones
- ✓ Relleno de fundaciones
- ✓ Fijación (estacado-Amarras)
- ✓ Terminaciones de armado, colocación de accesorios
- ✓ Revisión general, apriete de pernos.
- ✓ Limpieza general.
- ✓ Dejar pasar 48hrs de fraguado antes de utilizar el juego

Nota: Hormigón H-25 Clase 4

Oficinas Comerciales.

Dirección: Edificio Patio Mayor, Av. Santa Clara 301, Of.7801, Huechuraba.

Fonos: (56 2) 2 565 9000

Fax: (56 2) 2 229 4234

E-mail: [ventas@fahneu.cl](mailto:ventas@fahneu.cl)

## DETALLE FUNDACIONES

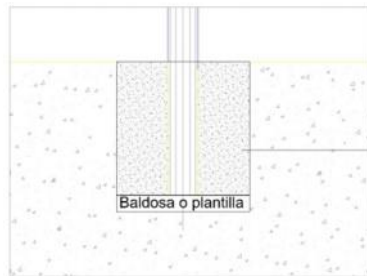
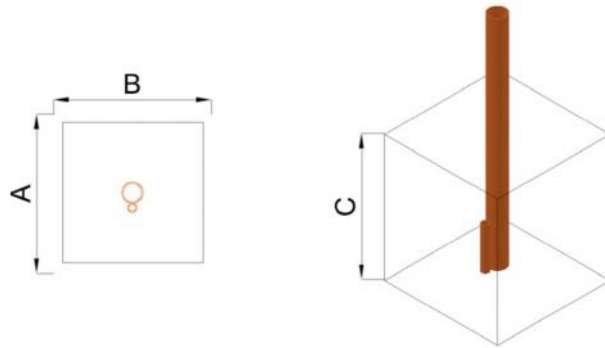

Fundación de hormigón.  
H25 Clase 4

FUNDACIONES	CANTIDAD	DIMENSIONES		
		(A) LARGO	(B) ANCHO	(C) ALTO
Postes	4	400	400	450
Escalas	2	300	300	300
Tobogán Junior	2	300	300	300

Oficinas Comerciales.

Dirección: Edificio Patio Mayor, Av. Santa Clara 301, Of.7801, Huechuraba.

Fonos: (56 2) 2 565 9000

Fax: (56 2) 2 229 4234

E-mail: [ventas@fahneu.cl](mailto:ventas@fahneu.cl)



**SM-14**  
**PARTES Y PIEZAS**

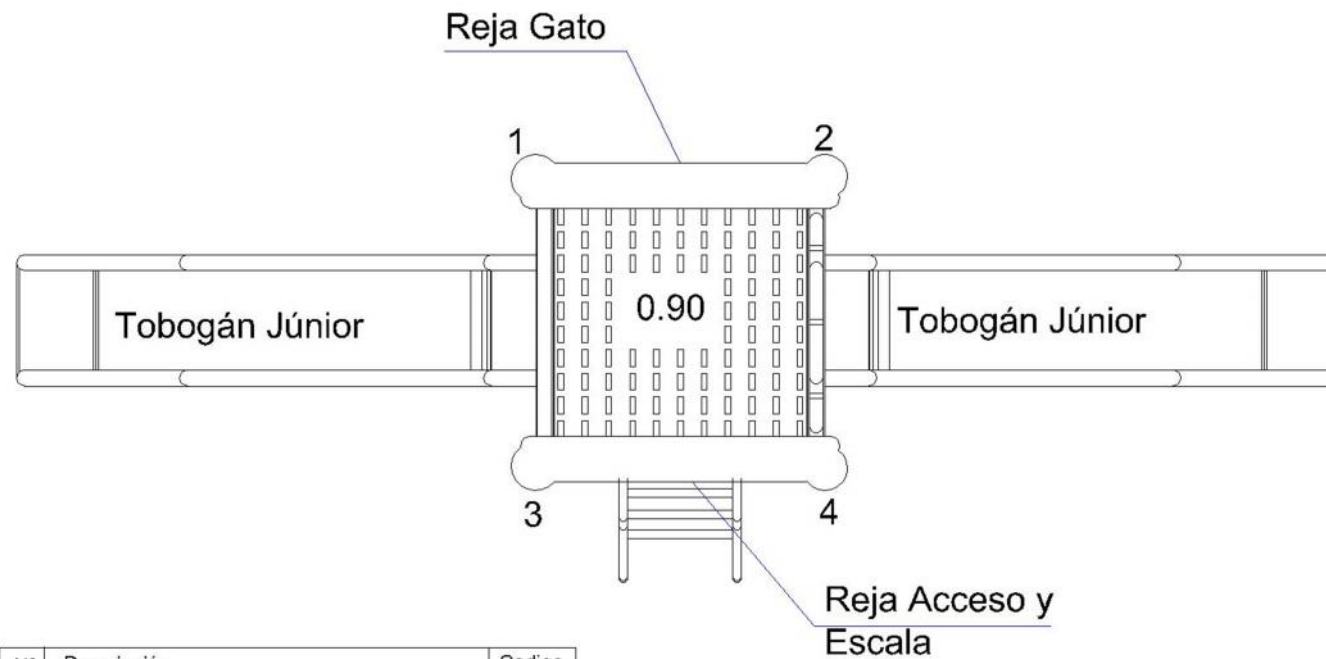

Nº	Descripción.	Código
1	Poste Recto 3" x 3.0 perf.techo	P-1216T
2	Poste Recto 3" x 3.0 perf.techo	P-1216T
3	Poste Recto 3" x 3.0 perf.techo	P-1216T
4	Poste Recto 3" x 3.0 perf.techo	P-1216T

Oficinas Comerciales.

Dirección: Edificio Patio Mayor, Av. Santa Clara 301, Of.7801, Huechuraba.

Fonos: (56 2) 2 565 9000

Fax: (56 2) 2 229 4234

E-mail: [ventas@fahneu.cl](mailto:ventas@fahneu.cl)



**PASO N°2:**  
Instalación Plataforma

Soporte de Plataforma a Poste

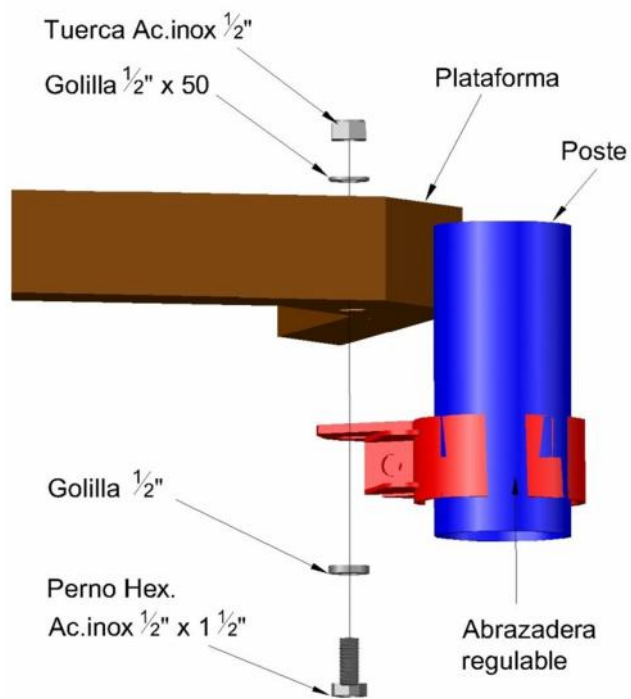

Plataforma a Soporte

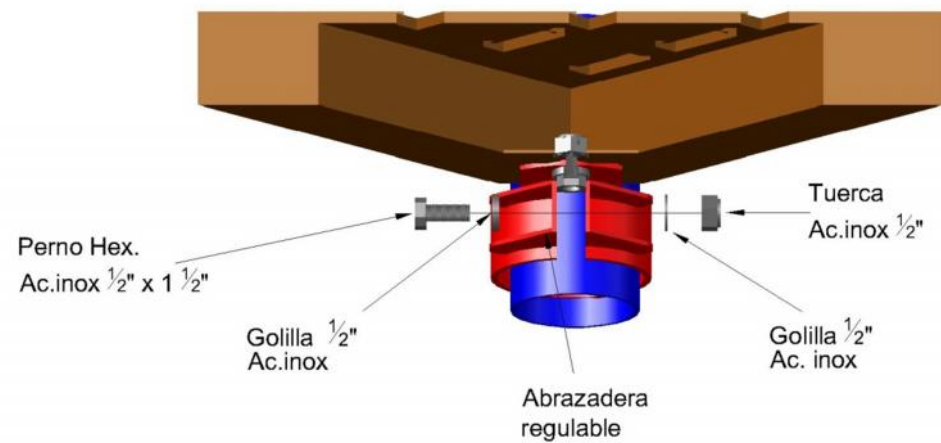

**PASO Nº3:**  
Armado e Instalación Techo

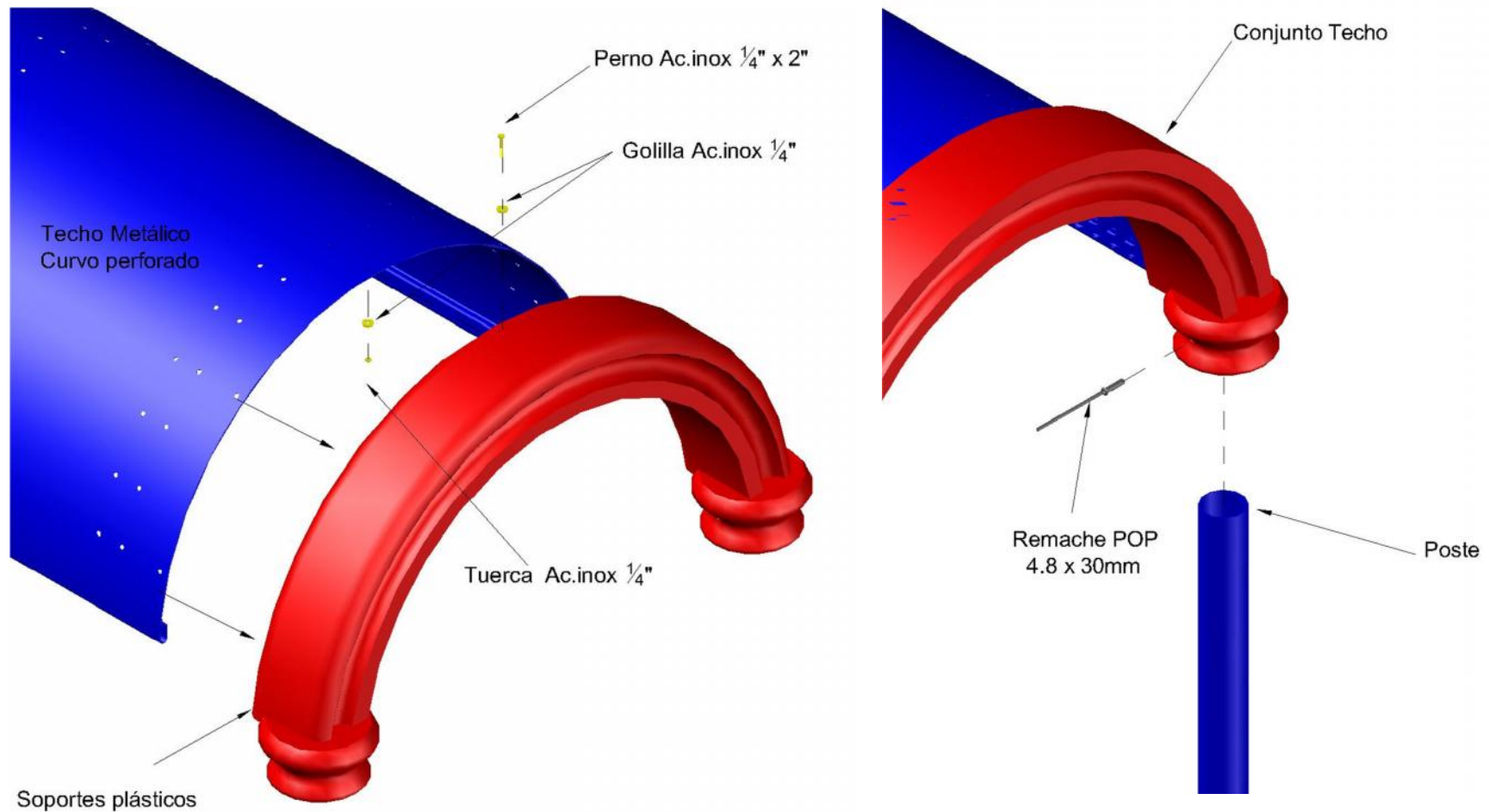

**PASO Nº4:**  
Accesorios

Escala a Reja de Acceso

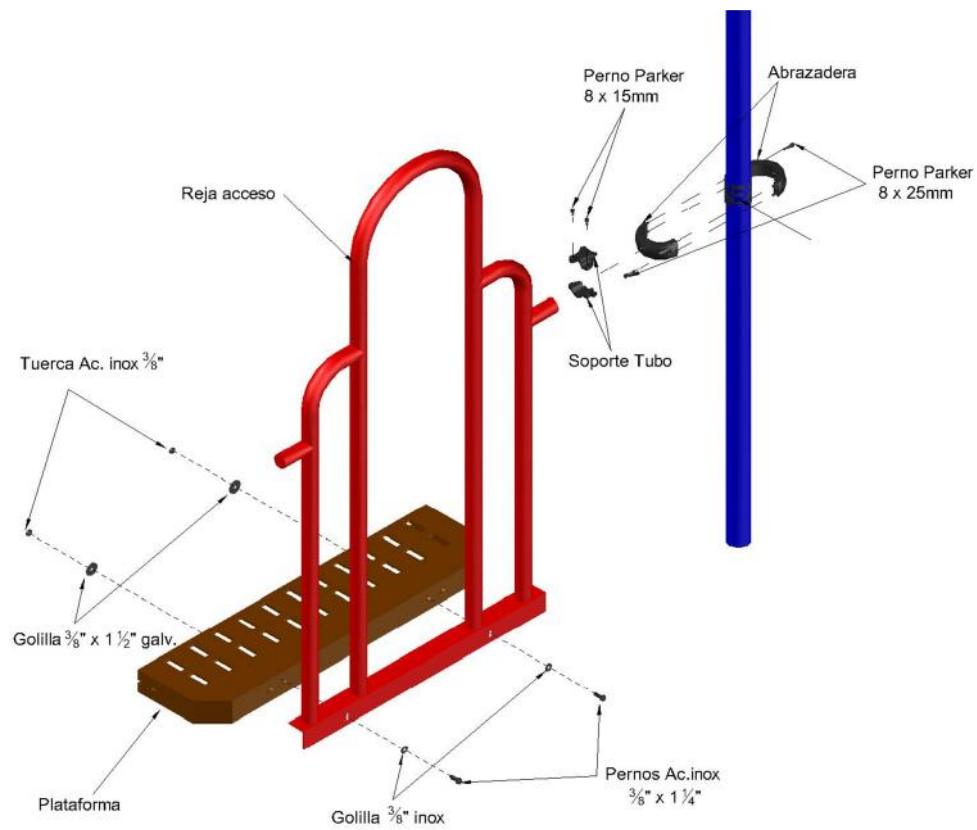

Trepador Vertical a Reja Cobra

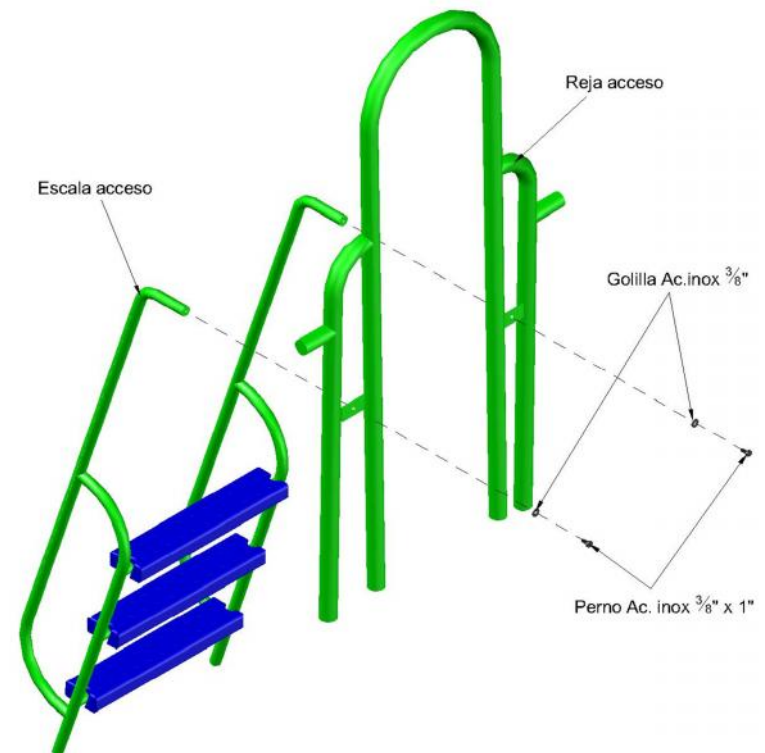

Oficinas Comerciales.

Dirección: Edificio Patio Mayor, Av. Santa Clara 301, Of.7801, Huechuraba.

Fonos: (56 2) 2 565 9000

Fax: (56 2) 2 229 4234

E-mail: [ventas@fahneu.cl](mailto:ventas@fahneu.cl)



Reja Gato a Plataforma y Poste

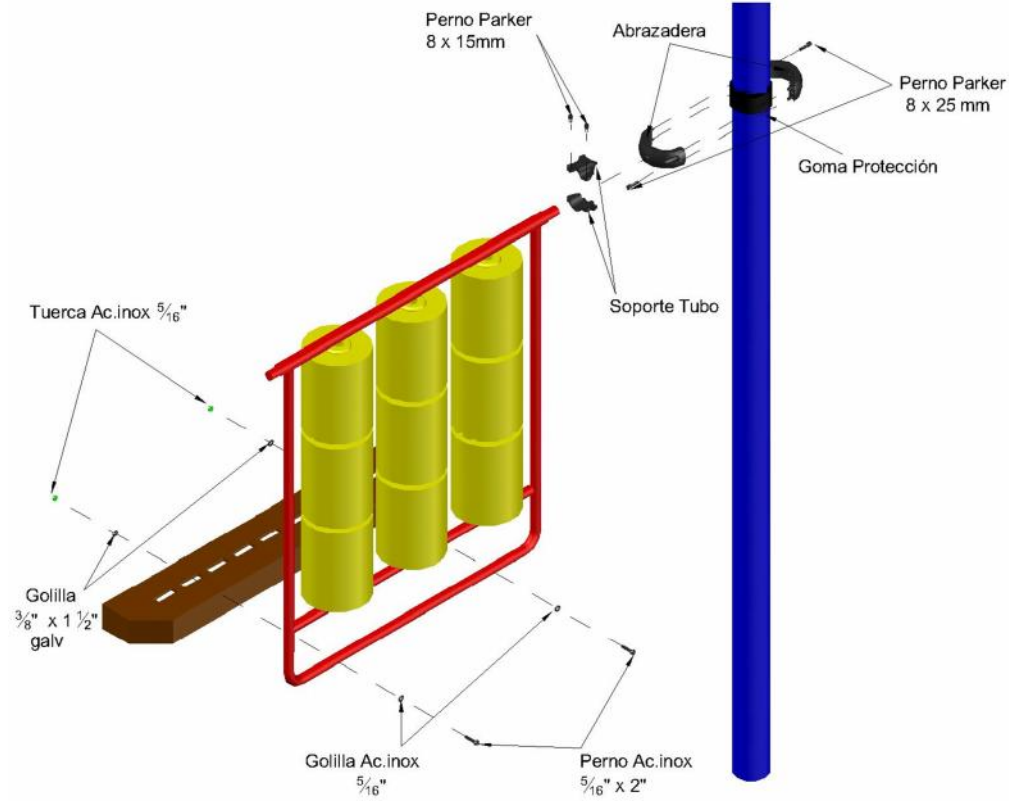

Barra Protección Plástica a Poste

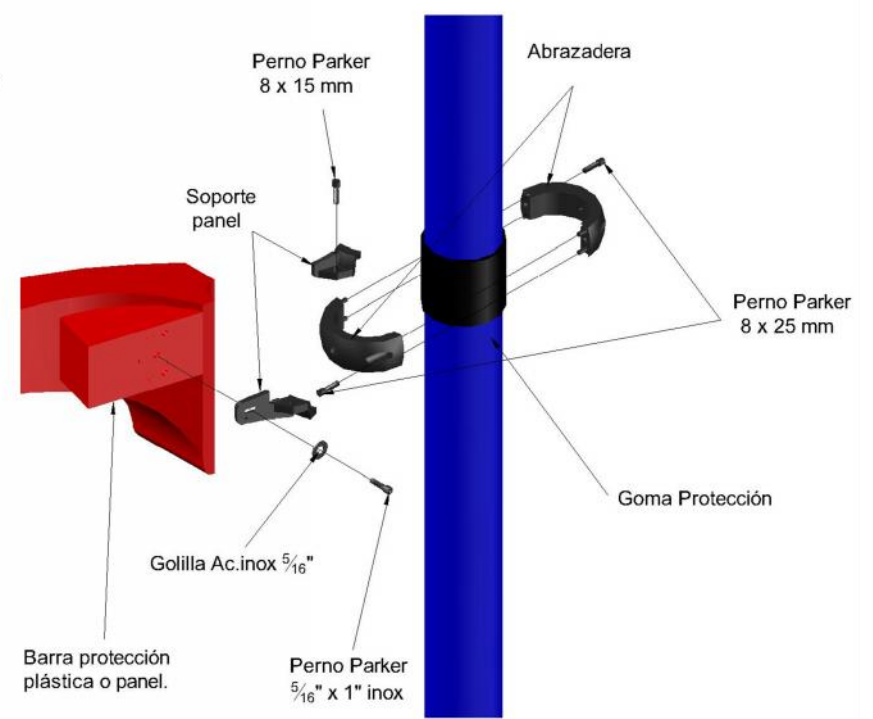

Oficinas Comerciales.

Dirección: Edificio Patio Mayor, Av. Santa Clara 301, Of.7801, Huechuraba.

Fonos: (56 2) 2 565 9000

Fax: (56 2) 2 229 4234

E-mail: [ventas@fahneu.cl](mailto:ventas@fahneu.cl)





**PASO N°5:**

Anclaje a Tobogán Junior

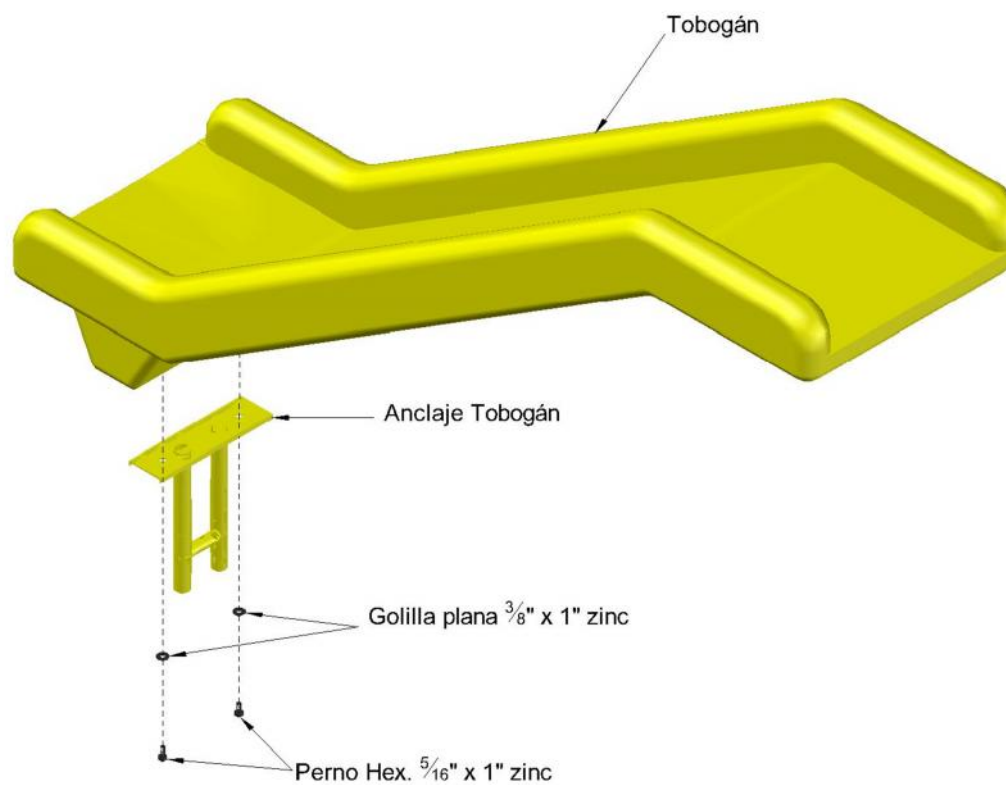

Oficinas Comerciales.

Dirección: Edificio Patio Mayor, Av. Santa Clara 301, Of.7801, Huechuraba.

Fonos: (56 2) 2 565 9000

Fax: (56 2) 2 229 4234

E-mail: [ventas@fahneu.cl](mailto:ventas@fahneu.cl)

**PASO N° 6:**  
Instalación Tobogán Junior

Angulo Tobogán a Plataforma

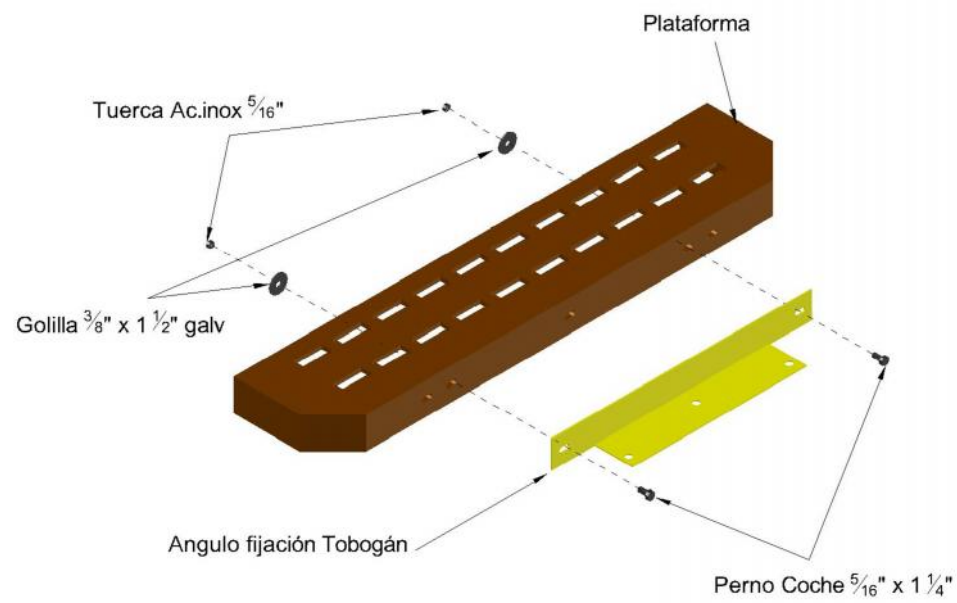

Plataforma a Angulo en Plataforma

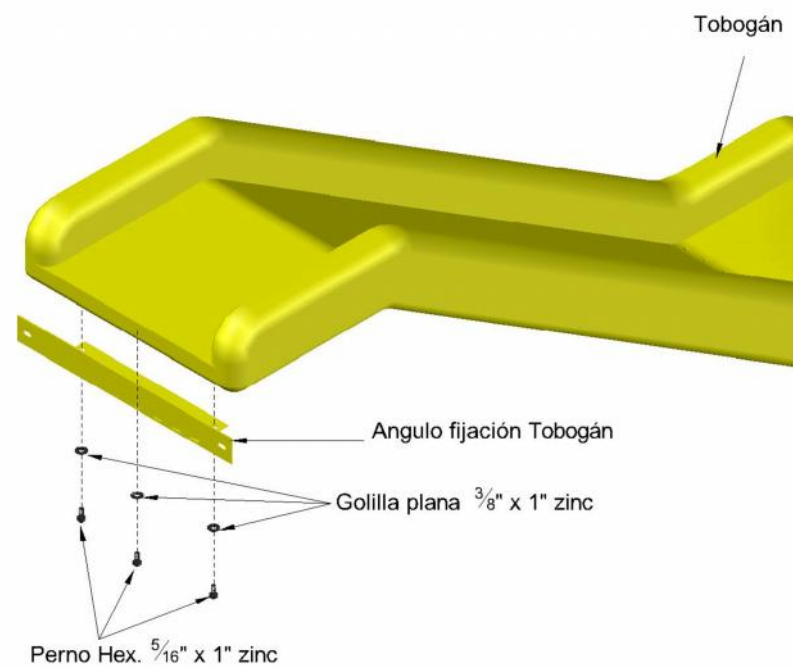

Oficinas Comerciales.

Dirección: Edificio Patio Mayor, Av. Santa Clara 301, Of.7801, Huechuraba.

Fonos: (56 2) 2 565 9000

Fax: (56 2) 2 229 4234

E-mail: [ventas@fahneu.cl](mailto:ventas@fahneu.cl)

## PLANO PLANTA PRODUCTO ARMADO

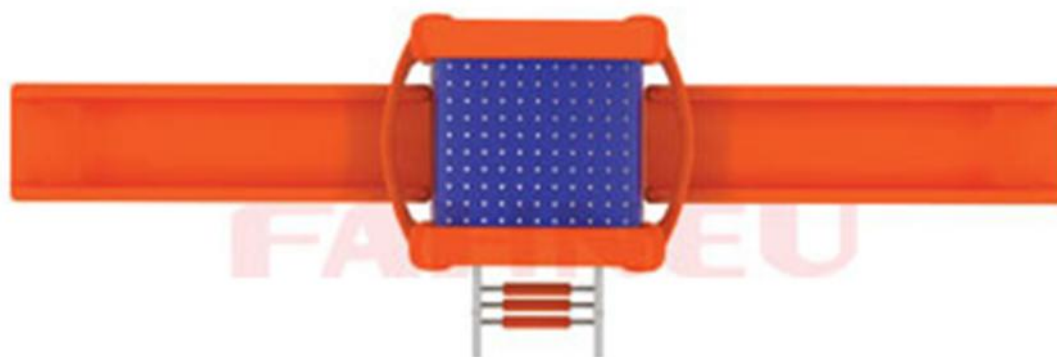

¡Gracias por preferir nuestros productos!

Oficinas Comerciales.

Dirección: Edificio Patio Mayor, Av. Santa Clara 301, Of.7801, Huechuraba.

Fonos: (56 2) 2 565 9000

Fax: (56 2) 2 229 4234

E-mail: [ventas@fahneu.cl](mailto:ventas@fahneu.cl)

