

INSTRUCTIVO DE INSTALACION Y ARMADO CIRCUITO DE EJERCICIOS SF-0002

Última actualización 13/12/2018
Versión 1.0

ESPECIFICACIONES GENERALES

Circuito de ejercicios de calistenia mediano.

Capacidad	: 1 a 6
Edad de uso	: 12+
Área de Seguridad	: 8.89 x 8.89 m
Dimensiones	: 5.89 x 5.89 x 2.7 m

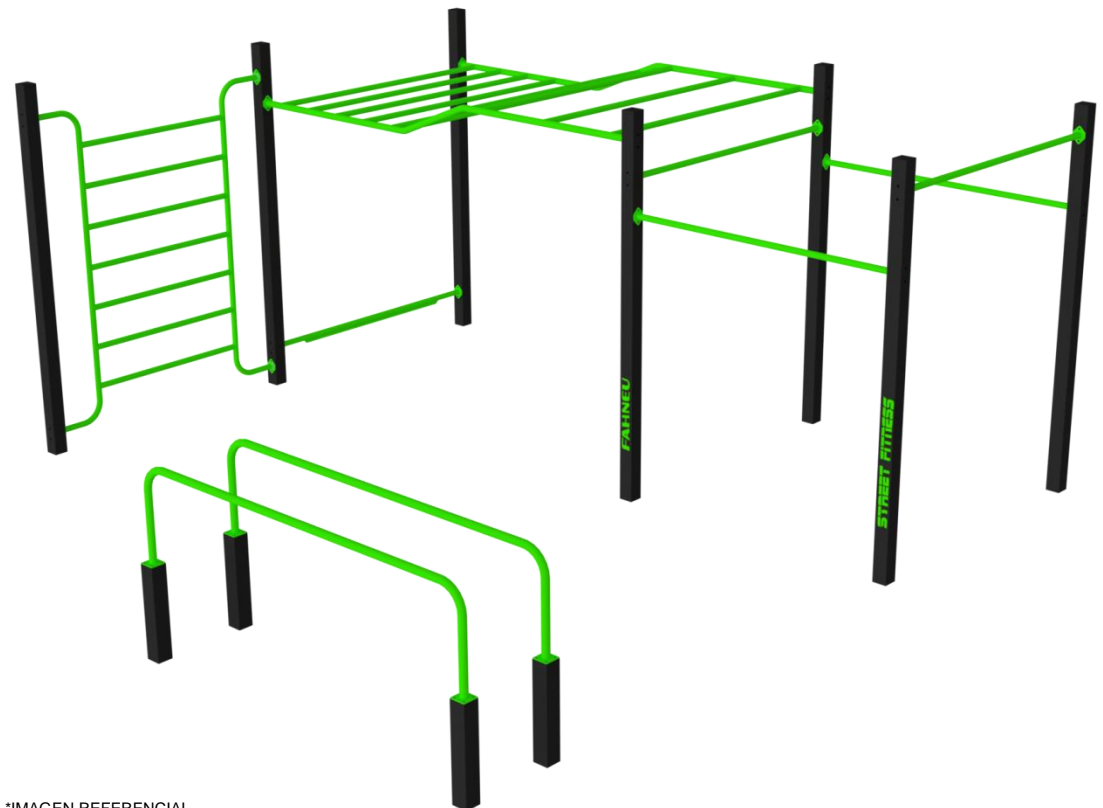

*IMAGEN REFERENCIAL

IMPORTANTE
Desnivel del terreno no puede superar +/- 10cm.

Oficinas Comerciales.

Dirección: Edificio Patio Mayor, Av. Santa Clara 301, Of.7801, Huechuraba.

Fonos: (56 2) 2 565 9300

E-mail: ventas@fahneu.cl



COMPONENTES PRINCIPALES

N°	CTDAD	CODIGO Y DESCRIPCIÓN
1	1	P-1192B POSTE PISADERA-TREPADOR
2	1	P-1192E PISADERA
3	2	P-2048 POSTE TREPADOR BARRAS
4	1	P-2049 POSTE ESPALDERA TREPADOR
5	1	P-1195C ESPALDERA
6	1	P-1192 TREPADOR
7	1	P-2050 POSTE ESPALDERA
8	4	P-1193D BARRA PULL UP
9	2	P-2047 POSTE BARRAS 2000-2500
10	2	P-2045 BARRA PARALELA COMPLETA

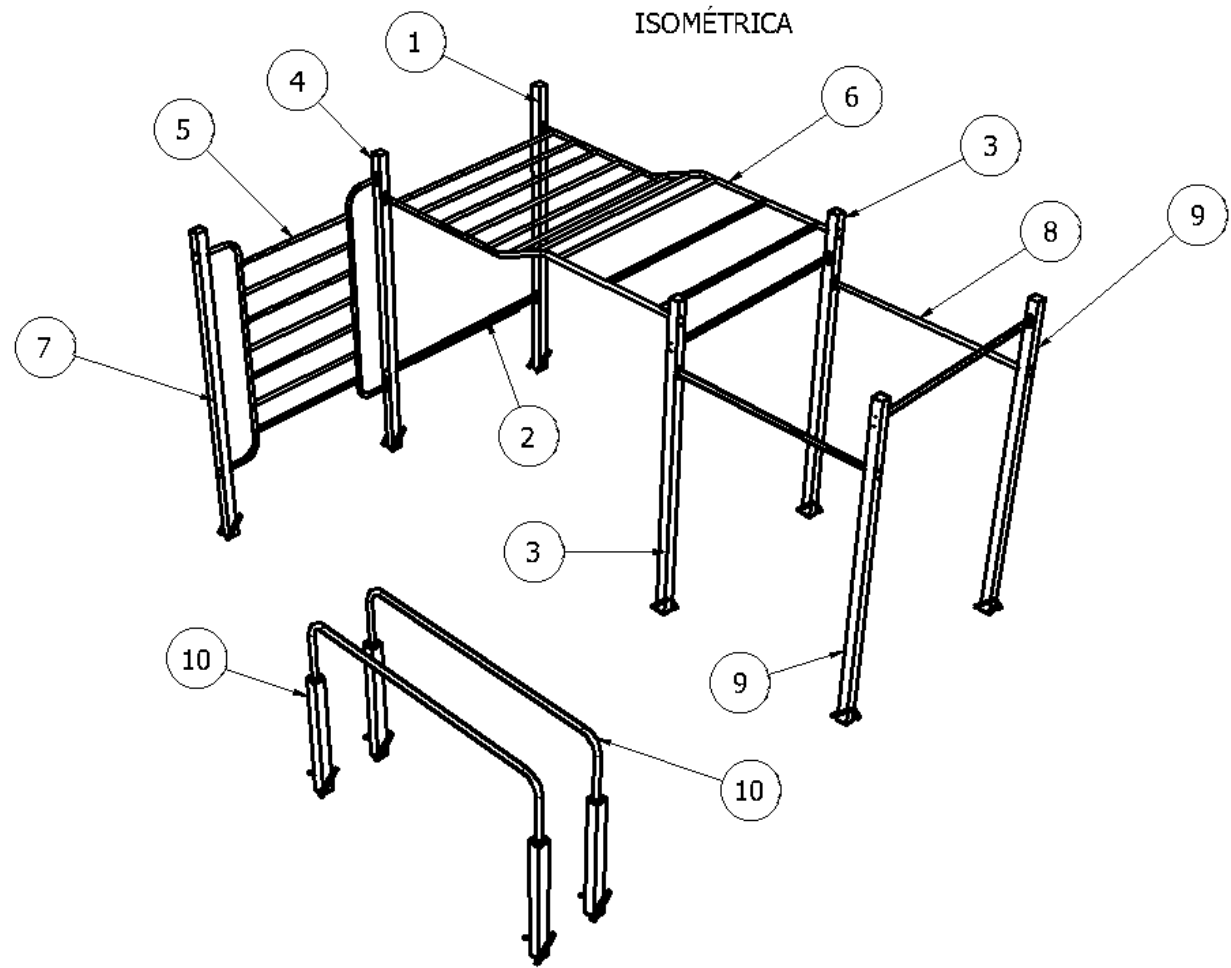

AREA DE SEGURIDAD SF-0002 STREET FITNESS MEDIANO

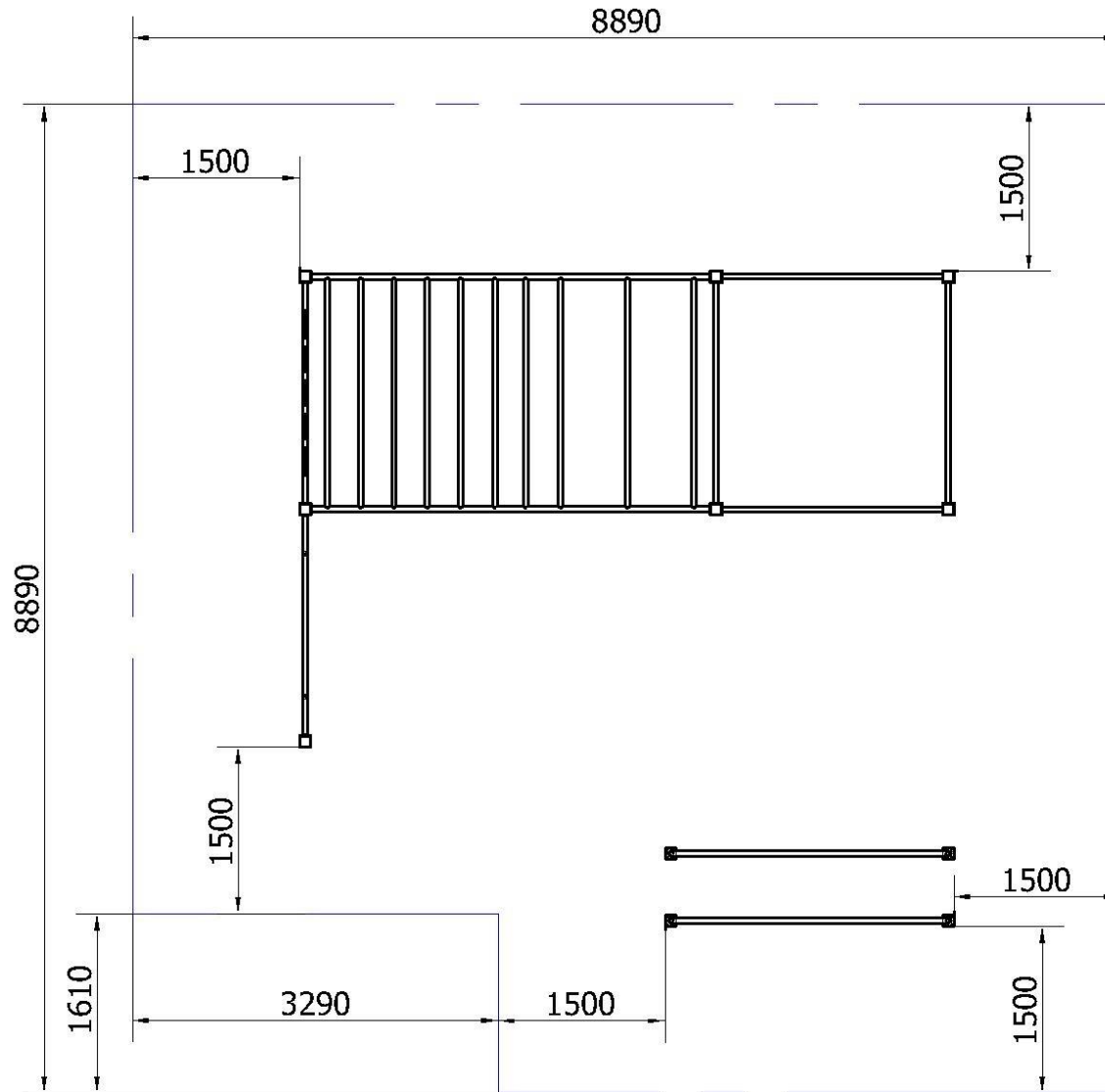

INSTRUCCIONES GENERALES

- Trazado del terreno, identifique la ubicación exacta del producto.
- Marcar posición de fundaciones, según plano
- Excavaciones (Según medidas indicadas en recuadro)
- Emplantillado y nivelación de baldosas o similar
- Desembalaje.
- Instalación de postes y componentes.
- Nivelación y alineación
- Fijación (estacado-amarras.
- Preparación de hormigón para fundaciones
- Relleno de fundaciones
- Revisión general, apriete de pernos.
- Retiro de estacas o amarras.
- Limpieza general
- Dejar pasar 48hrs de fraguado antes de utilizar el juego

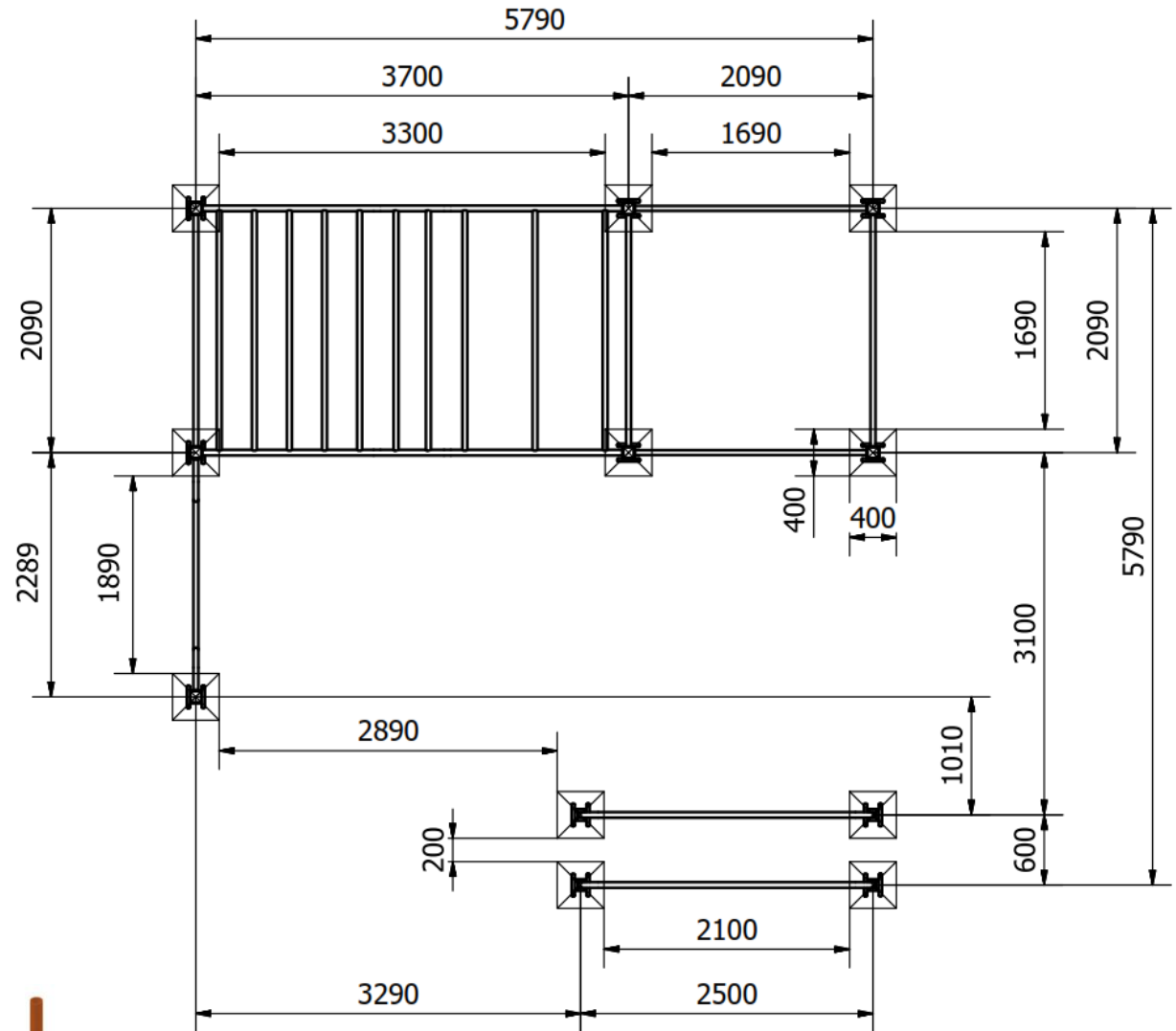
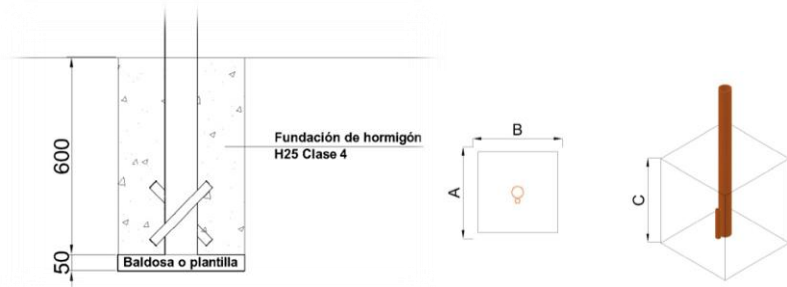

FUNDACIONES	CANTIDAD	DIMENSIONES		
		(A) LARGO	(B) ANCHO	(C) ALTO
Postes	11	400	400	650



ARMADO DEL PRODUCTO

MODULO BARRAS PARALELAS (P-2045)

Para este paso requerirá los siguientes componentes del producto:

Ítem	Producto	Descripción	Cantidad
A	P-1191A	Poste barras paralelas	4.0
B	P-1191B	Barras paralelas	2.0

Y de la caja de pernería necesitará:

Ítem	Producto	Descripción	Cantidad
1	1600101	Pernos Ac.inox 1/2" x1	16.0
2	1800104	Golilla 1/2" inox	16.0

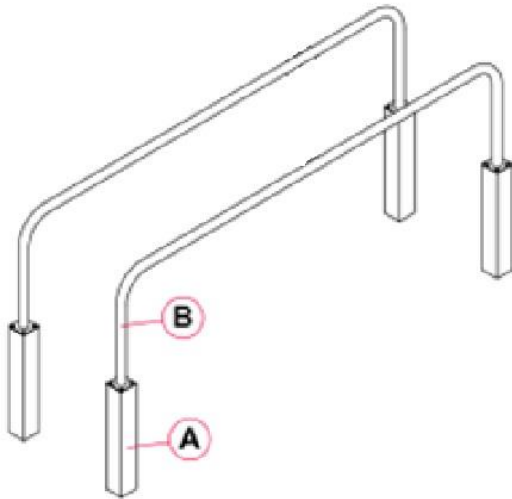

INSTRUCCIONES

Identifique los postes (A) y las barras (B), en los extremos encontrará unas placas con perforaciones ponga una sobre la otra haciendo coincidir las perforaciones y fíjelas mediante los pernos como señala la imagen:

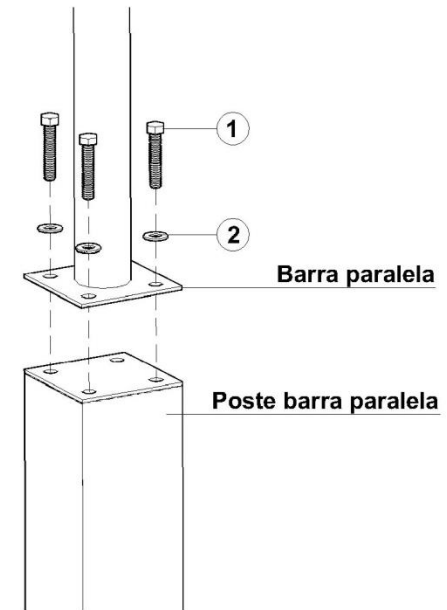

MÓDULO TREPADOR

Para este paso requerirá los siguientes componentes del producto:

Ítem	Producto	Descripción	Cantidad
A	P-1192B	Poste pisadera-trepador	1.0
B	P-2049	Poste espaldera trepador	1.0
C	P-2048	Poste trepador barras	2.0
D	P-1192D	Trepador	1.0
E	P-1192E	Pisadera	1.0

Y de la caja de pernería necesitará:

Ítem	Producto	Descripción	Cantidad
1	1600141	Pernos Ac.inox ½" x 5"	12.0
2	1700611	Tuercas Seg.Nylon ½" inox	12.0
3	1800234	Golilla ½" inox	24.0
4	5100266	Placa golilla	6.0

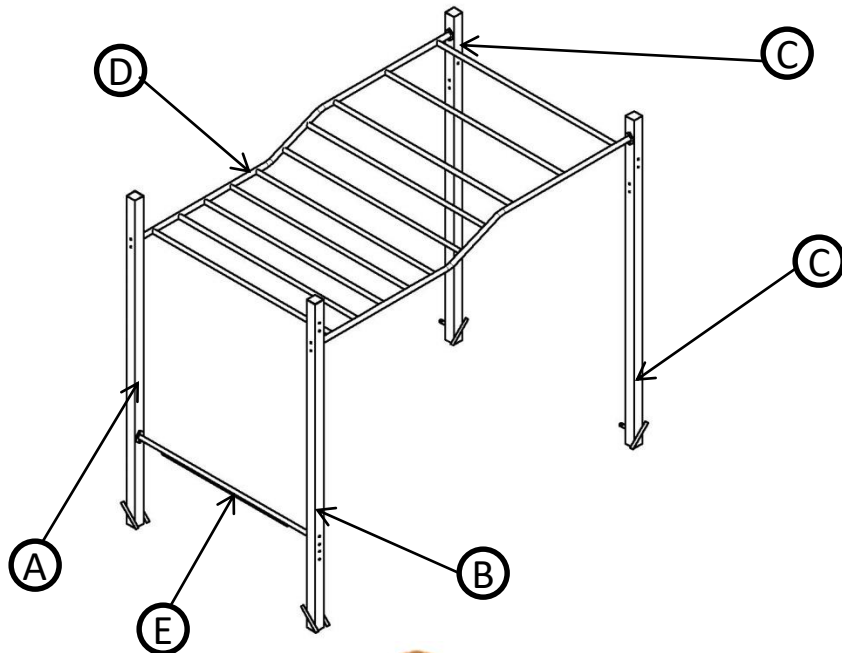

INSTRUCCIONES

Instale el trepador (D) en las perforaciones superiores de los postes A, B y C, y fije mediante los pernos tal como señale la imagen:

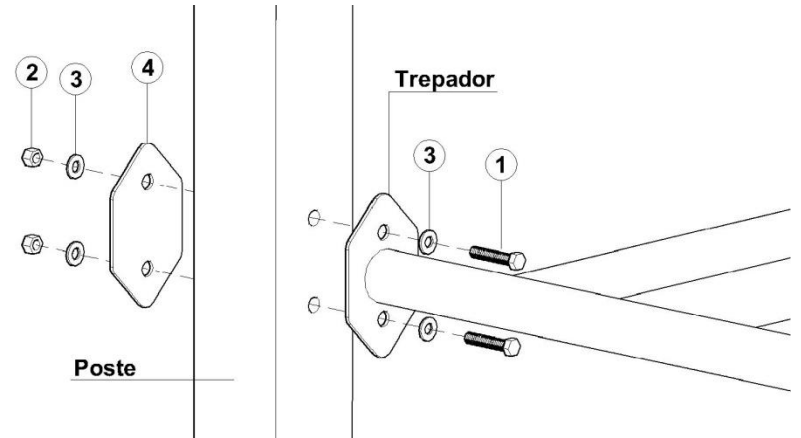

Luego instale la pisadera (E) en las perforaciones inferiores de los postes (A y B) según imagen:

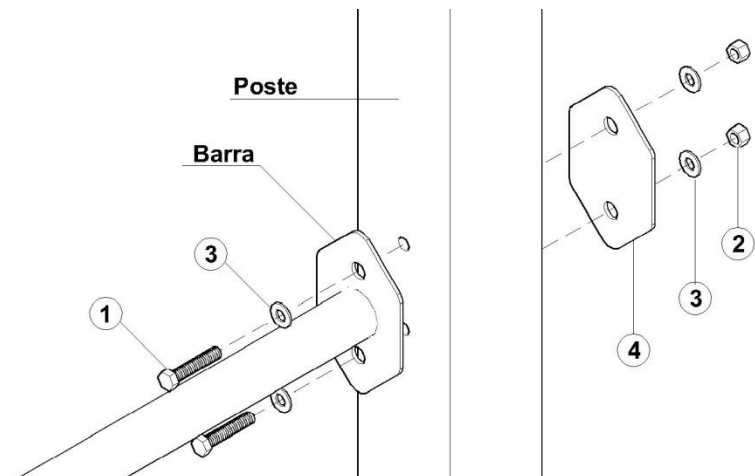

MÓDULO ESPALDERA

Para este paso requerirá los siguientes componentes del producto:

Ítem	Producto	Descripción	Cantidad
A	P-2049	Poste espaldera trepador	1.0
B	P-2050	Poste espaldera	1.0
C	P-1195C	Espaldera	1.0

Y de la caja de pernería necesitará:

Ítem	Producto	Descripción	Cantidad
1	1600141	Pernos Ac.inox 1/2 x 5"	8.0
2	1700611	Tuercas Seg. Nylon 1/2" inox	8.0
3	1800234	Golilla 1/2" inox	16.0
4	5100266	Placa golilla	4.0

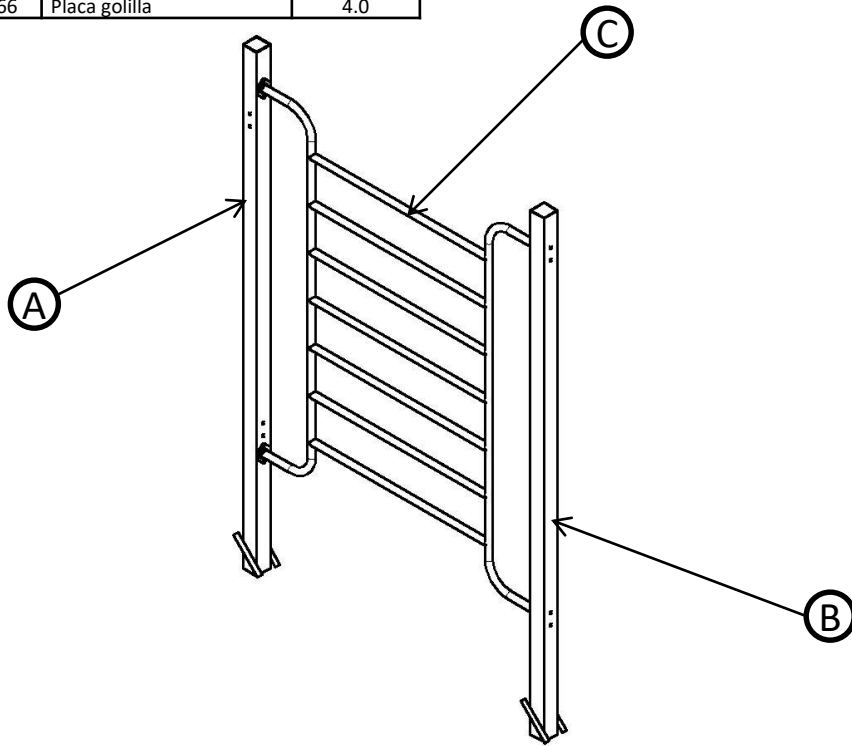

INSTRUCCIONES

Instale la espaldera (C) entre los postes (A y B) y fije mediante los pernos tal como señale la imagen:

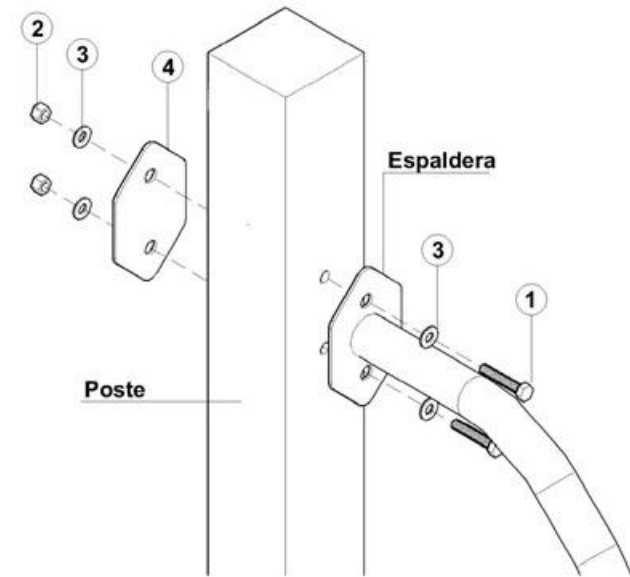

MÓDULO BARRAS ALTAS

Para este paso requerirá los siguientes componentes del producto:

Ítem	Producto	Descripción	Cantidad
A	P-2048	Poste trepador barras	2.0
B	P-2047	Poste barras 2000-2500	2.0
C	P-1193D	Barras Pull Up	4.0

Y de la caja de pernería necesitará:

Ítem	Producto	Descripción	Cantidad
1	1600141	Pernos Ac.inox 1/2 x 5"	16.0
2	1700611	Tuercas Seg.Nylon 1/2" inox	16.0
3	1800234	Golilla 1/2" inox	32.0
4	5100266	Placa golilla	8.0

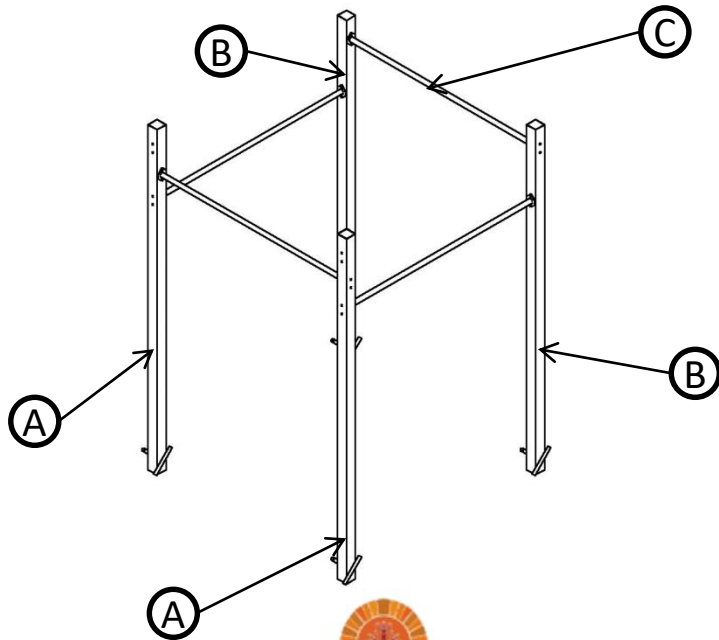

INSTRUCCIONES

Posicione las barras como señala la imagen y fíjelas con los pernos proporcionados tal como muestra la siguiente imagen:

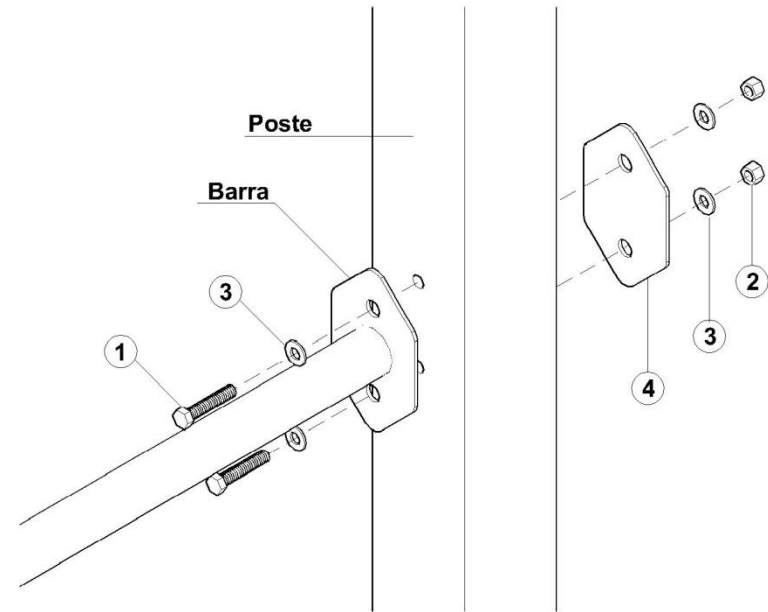

¡Gracias por preferir nuestros productos!

